

都市づくりフォーラム 第22回

都市づくりトピックス

<自動車と都市づくり>

自動車は、私たちにとってそれなしの生活は考えられないという存在です。都市づくりにおいても、自動車交通をいかに円滑に処理するかというのが重要な問題となっています。

しかし、自動車優先の都市づくりが行われてきた結果、人間の道具である自動車のほうが人間よりいばっている都市ができてしまいました。歩行者や自転車がまきこまれた交通事故の割合は他の先進国に比べて格段に高く、道路が自動車に占拠されていることを物語っています。

今後は自動車より人のほうを優先するという考えで都市をつくっていくことが重要です。幅員を狭めて一方通行にしたり、車道を美装化したりして、人と自動車が共存する道路づくりが進められています。自動車に頼りすぎるのではなく、電車やバスなどの公共交通や自転車とうまく連携させながら、誰もが容易に、安全で快適に移動できる都市をつくらなければならないと考えています。

羽生のいいところミーケ

<羽生の道100選～日光脇往還>

日本の道100選というのがあります。これは歴史や景観など優れた特色のある道路が選定されたものです。埼玉県では、草加市の日光街道松並木や秩父市の秩父往還道が選ばれています。羽生市にもそのような道があるのではないかと思います、探してみました。

日光脇往還は、八王子から東松山、行田、館林、佐野などを経由して日光へ至る街道で、八王子とその周辺に住んでいた八王子千人同心という人たちが日光の火の番を勤めるために毎年この道を通りしたそうです。街道は多くの往来があったので、新郷が宿場町として栄え、川俣関所が設けられました。勤兵衛松が植えられたのも江戸時代です。現在の県道佐野行田線はその街道にあたります。

街道を知るとは都市の成り立ちを知ることにもなります。それを知ることが個性ある都市づくりにつながるのではないかと思います。

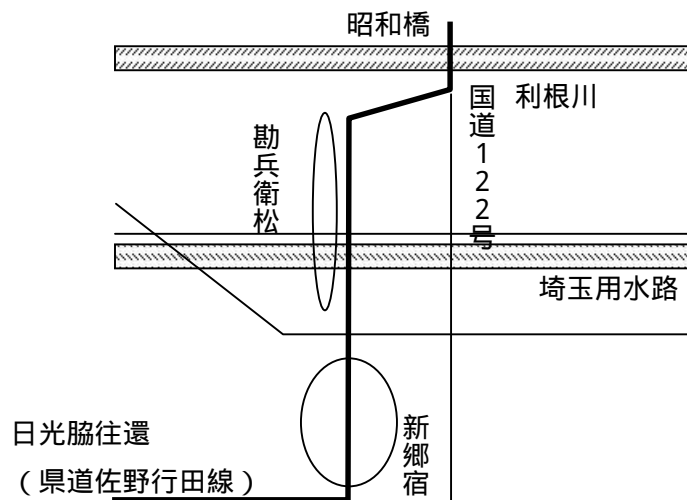

市民フォーラム

<不要樹木登録バンク制度をご利用ください>

この制度は、ご家庭で不要になった樹木を市の管理するデータベースに登録し、樹木を必要とされる方にそのデータの中から樹木を斡旋するというものです。家の増改築等の事情により、やむを得ず樹木を処分する必要がある場合や、逆に樹木を必要としている市民の皆さんは、ぜひこの制度をご利用ください。

市民フォーラムへのご意見やいいところミーケへの情報提供先は
都市計画課（内線 272）

FAX 561 - 6380

Email toshikei@city.hanyu.lg.jp